

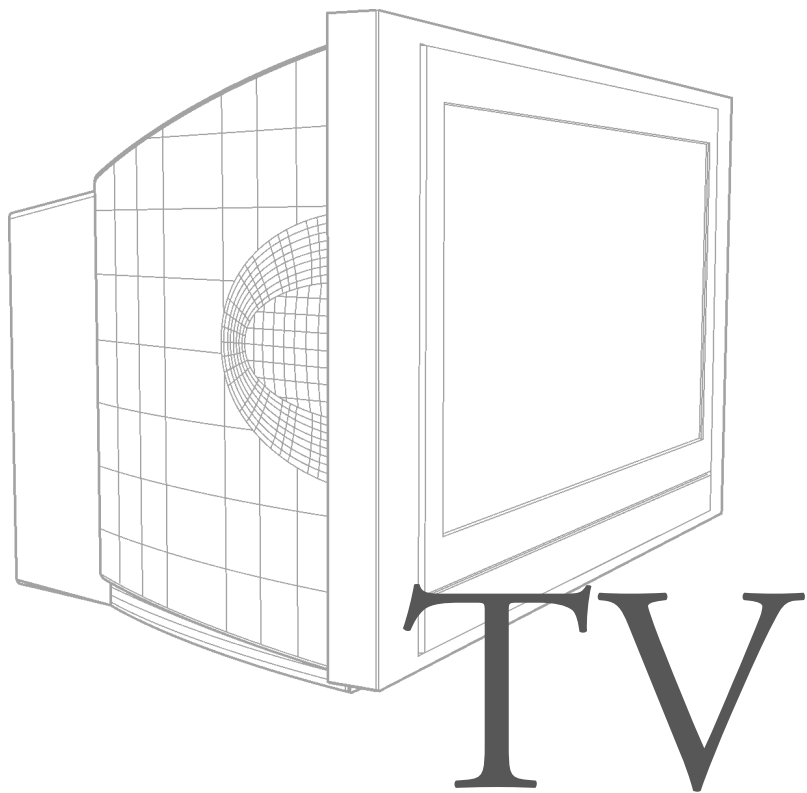

MARQUE: THOMSON

REFERENCE: 28 VK 45 ES GRIS

CODIC: 0322091



Manuel d'utilisation  
Bedienungsanleitung  
Manuale di utilizzazione

User manual  
Εγχειρίδιο χρήσης  
Manual de utilizaci3n

Manual de utiliza33o  
Gebruiksaanwijzing  
Betjeningsvejledning

Bruksanvisning  
Руководство по применению  
N3vod k pouziti

Instrukcja obslugi  
Haszn3lati k3zik3nyv  
N3vod na obsluhu



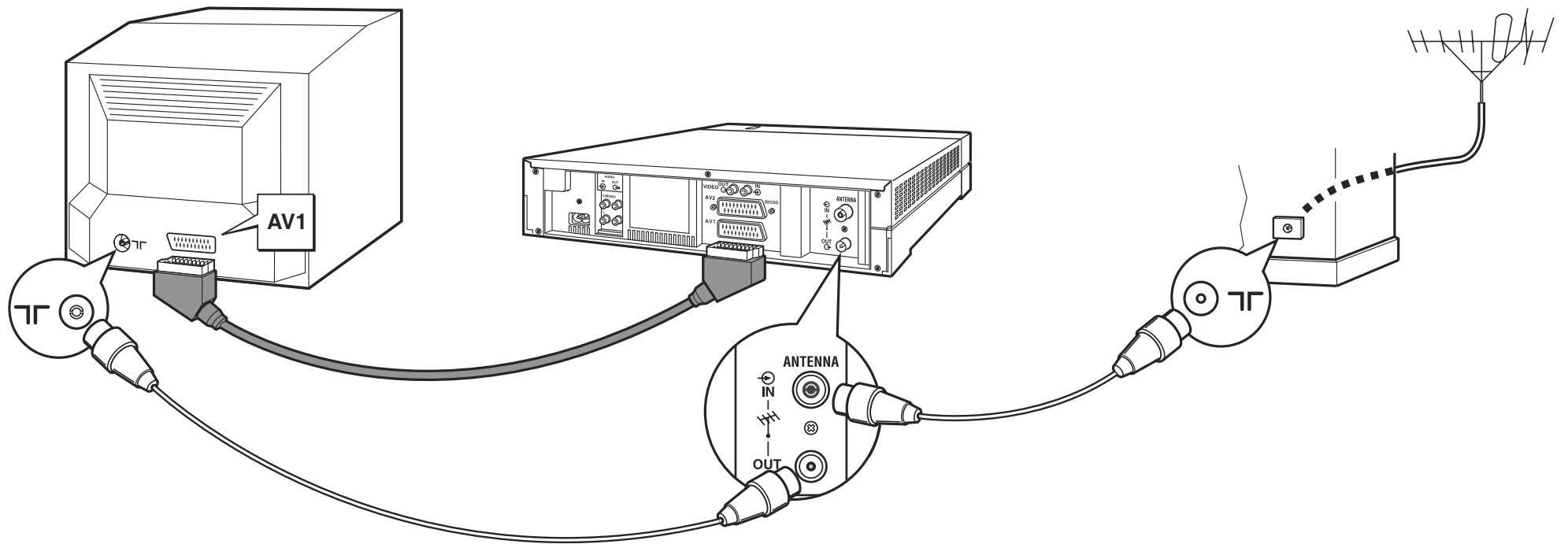

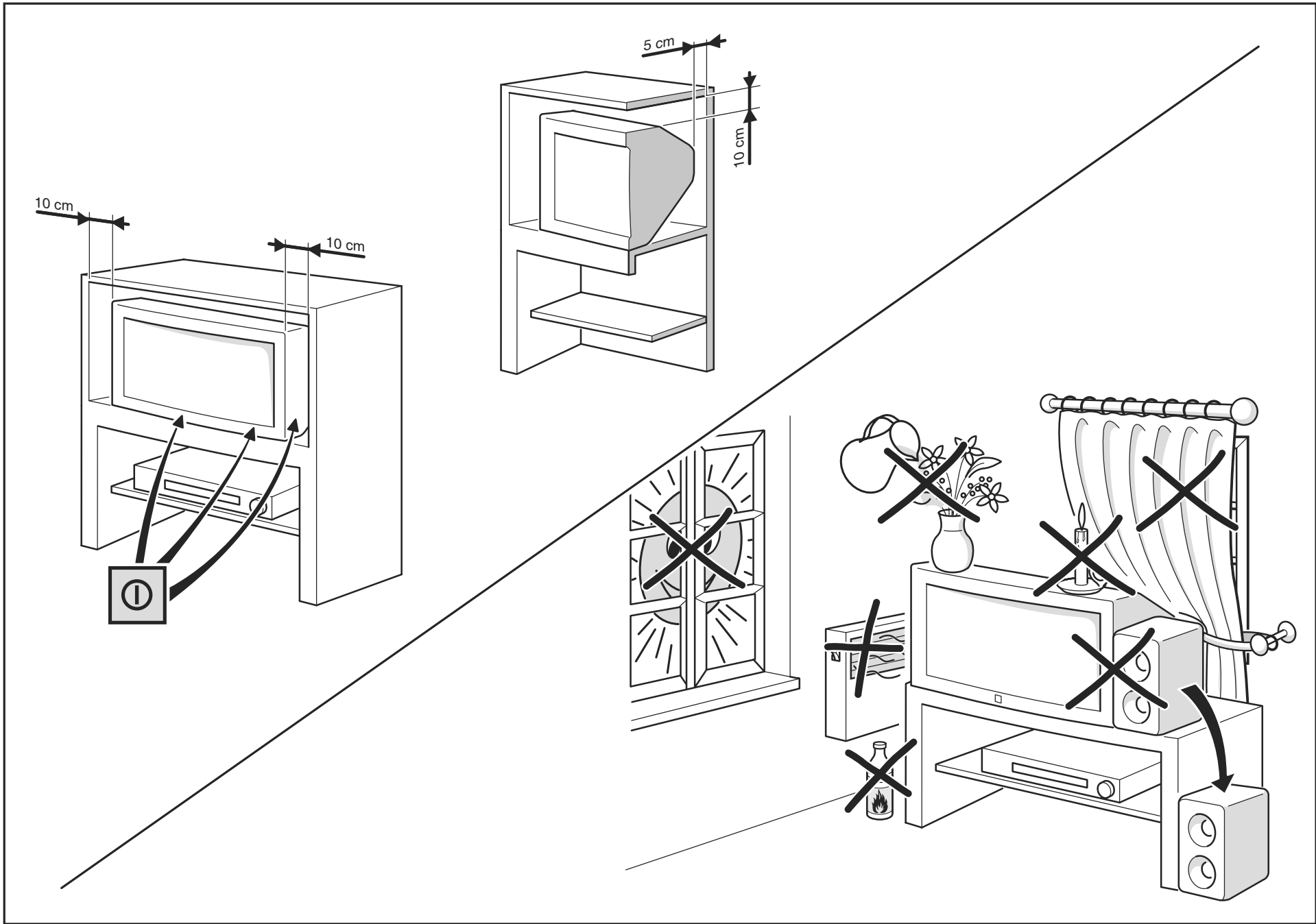

# Précautions

## • Sécurité

Les composants de cet appareil sont sensibles à la chaleur. La **température maximale** ambiante ne doit pas dépasser **35°** Celsius. Ne couvrez pas les ouvertures de ventilation à l'arrière ou sur le côté de l'appareil. Laissez suffisamment d'espace autour pour assurer une ventilation correcte.

L'**humidité** des locaux où est placé l'appareil ne doit pas dépasser un taux hygrométrique de **85 %**. Si vous devez utiliser votre appareil à l'extérieur, **évit**ez de l'**exposer à l'eau** de pluie ou aux éclaboussures. Le passage d'une atmosphère froide à une ambiance chaude peut provoquer de la **condensation** sur l'écran (et sur certains composants à l'intérieur de l'appareil). Laissez-la disparaître d'elle-même avant de remettre l'appareil en marche.

En cas d'**absence prolongée**, éteignez l'appareil avec l'interrupteur marche/arrêt. Même à l'arrêt, certains composants restent en contact avec le réseau électrique. Pour l'isoler complètement vous devez débrancher la fiche d'alimentation de la prise secteur. Selon les modèles l'interrupteur marche/arrêt est placé devant ou sur le côté de l'appareil.

En cas d'**orage**, il est recommandé d'isoler l'appareil du réseau électrique et de l'antenne afin de ne pas le soumettre à des surcharges électriques ou électromagnétiques qui peuvent l'endommager. A cette fin, laissez la **fiche secteur** et la **fiche d'antenne** accessibles pour les **débrancher**.

**Débranchez** immédiatement l'appareil si vous constatez qu'il dégage une **odeur de brûlé** ou de la **fumée**. En aucun cas vous ne devez ouvrir l'appareil vous-même, vous risquez l'**électrocution**.

L'appareil est équipé d'un blindage suffisant pour éviter l'émission de **rayons X** vers l'extérieur. Les interventions de **personnel non qualifié**, les modifications de la haute tension ou le remplacement du tube par un modèle non conforme aux prescriptions du constructeur peuvent provoquer une forte **augmentation du rayonnement X**. Un appareil modifié de cette façon ne répond plus aux spécifications d'origine et ne doit pas être remis en marche.

**THOMSON multimedia dégage sa responsabilité en cas d'utilisation non conforme aux indications de cette notice.**

## • Entretien

Nettoyez l'écran avec un produit pour vitre et le reste de l'appareil avec un chiffon doux et un détergent neutre. Dépoussiérez régulièrement les ouvertures de ventilation à l'arrière ou sur le côté. L'utilisation de solvants, de produits abrasifs ou de produits à base d'alcool risque d'endommager l'appareil.

## • Démagnétisation

Des enceintes dont l'isolation magnétique est insuffisante ou tout autre champ magnétique important peuvent provoquer l'apparition de tâches de couleurs sur l'écran.

Pour éliminer ces tâches, éloignez la source du champ magnétique du téléviseur, éteignez-le avec l'interrupteur marche/arrêt et rallumez-le 15 minutes après.

 Les pages de ce document sont imprimées sur du papier recyclé.

**Ce document est commun à plusieurs modèles d'appareils.** Certaines fonctions ou certains réglages peuvent être absents du modèle que vous avez acheté. Reportez-vous au tableau séparé pour connaître les principales fonctions du modèle que vous possédez.

Les **fonctions optionnelles** sont signalées par le pictogramme suivant :



La **référence commerciale** de votre appareil se trouve sur une étiquette, au **dos** de celui-ci, et sur la couverture du manuel d'utilisation.

# Sommaire

INSTALLATION

Mise en service .....2

Première installation des chaînes .....3

Langue - Pays - Installation automatique

Classement des chaînes .....3

Ordonner - Nommer - Effacer

Compléter l'installation .....4

Installation manuelle ou ultérieure .....4

Réglages personnels et préférentiels .....4

 Télécommande(s) et navigation ...5 - 6

Utilisation quotidienne .....7

Sélection et défilement des chaînes

Sélection des appareils connectés (AV)

Réglage du volume et coupure du son

Zoom (modèles I 6I9)

Affichage d'informations

Verrouillage du téléviseur

Arrêt du téléviseur

Liste des chaînes

Heure

Télétexte .....8

 Program Info .....9

 Son stéréo/nicam/Dolby Virtual ...10

Autres raccords .....11

Les menus .....12

UTILISATION QUOTIDIENNE

# Mise en service

Suivez les instructions de cette page pour mettre en service votre téléviseur et sa télécommande avant d'accéder à la procédure d'installation des chaînes décrite à la page suivante.



**1** Placez les piles dans la télécommande.

**2** Branchez le téléviseur à une prise secteur.

La fiche secteur permet d'alimenter votre téléviseur. Il ne doit être alimenté exclusivement qu'avec une tension alternative de 220 - 240V ~ 50 Hz. Il ne doit pas être raccordé à un réseau délivrant du courant continu. Si la fiche est détachée du cordon, ne la branchez en aucun cas à une prise secteur car il y a danger d'électrocution.

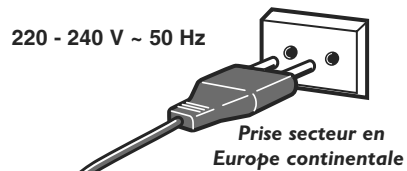



**3** Branchez l'antenne extérieure ou le réseau câblé sur la prise  à l'arrière du téléviseur.

La prise antenne (75 ohms - VHF / UHF / cable) située à l'arrière du téléviseur, permet le raccordement de l'antenne extérieure ou celui d'un autre appareil équipé d'un modulateur (magnétoscope, récepteur satellite, etc).

Nous vous conseillons, dans un premier temps, de **ne pas raccorder au téléviseur vos autres appareils** (magnétoscope, décodeur, etc) afin de ne pas compliquer la procédure d'installation par des manipulations supplémentaires. Vous le ferez lorsque vous aurez terminé l'installation des chaînes en vous reportant à la page 11 de ce manuel.

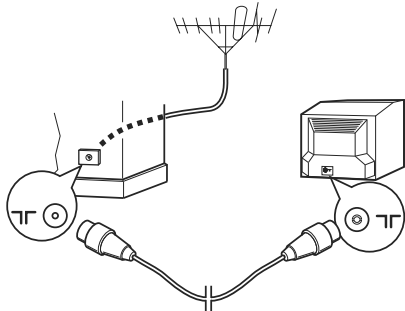
**Magnétoscope NexTVView-Link** (voir schéma à la fin du manuel)  
Si vous possédez un magnétoscope **NexTVView-Link** vous devrez le raccorder au téléviseur (prise AV1) à l'aide d'un câble SCART/Péritélévision (21 broches, toutes cablées) **avant** de procéder à la première installation de la page 3.



**4** Mettez en marche le téléviseur en appuyant sur la touche marche-arrêt . Selon les modèles de téléviseur cette touche est située à l'avant ou sur le côté.

La première fois que vous mettez en marche le téléviseur le menu de choix des langues apparaît.

**5** Poursuivez en page 3 pour une **Première installation** ou en pages 4 pour une mise à jour des chaînes si le téléviseur a déjà été réglé.

Le raccordement d'autres appareils aux prises AV (Audio Video) est détaillé à la page 11. Avant de vous y reporter procédez à la **Première installation** (page suivante) afin d'éviter d'éventuels problèmes de sélection d'appareils.

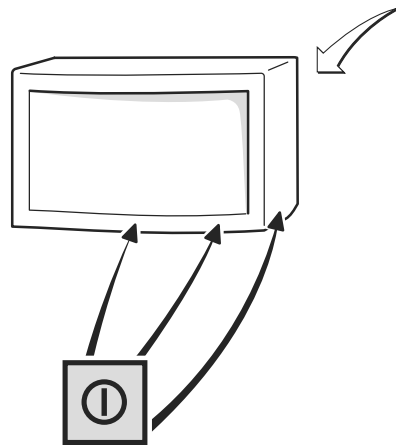

## Plus d'infos ...



Selon le modèle de télécommande livré la mise en place des 2 piles (LR06 - AA) diffère.

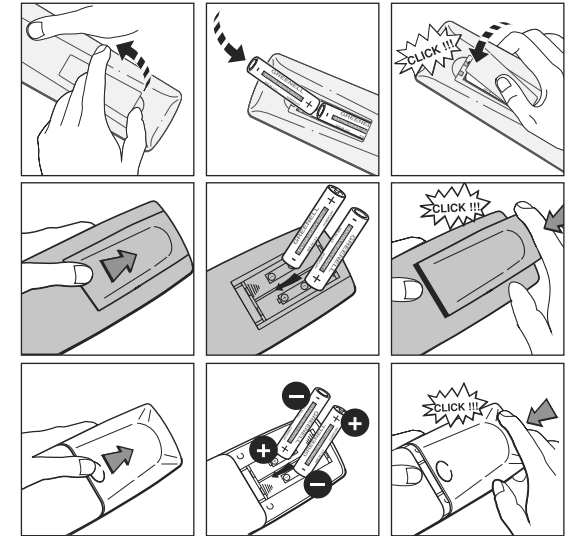

Respectez l'environnement et la loi ! Avant de jeter des piles (ou des accumulateurs), informez-vous auprès de votre distributeur pour savoir si elles (ou ils) font l'objet d'un recyclage spécial, et s'il peut se charger de les récupérer.

## PRISE SECTEUR AU ROYAUME-UNI

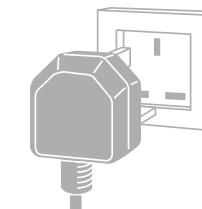

Les appareils prévus pour le Royaume-Uni sont livrés avec un cordon secteur équipé d'une prise moulée.

Cette prise contient des éléments de sécurité qu'il ne faut pas remplacer par un modèle quelconque du commerce. Elle est munie d'un fusible qui protège votre téléviseur. Si votre appareil ne fonctionne plus, le fusible peut être fondu. Dans ce cas, remplacez-le par un fusible identique de 5 ampères certifié par l'ASTA ou le BSI (BS 1362).

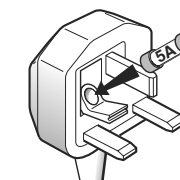

# Première installation

La première installation consiste à effectuer les réglages nécessaires à la recherche et à la mise en mémoire de toutes les chaînes que vous pouvez recevoir dans votre région. Mettez le téléviseur en marche avec l'interrupteur marche-arrêt ① en façade ou sur le côté et suivez pas à pas les étapes 1 à 7 de cette page.



A la première mise en marche du téléviseur, le menu du choix des langues apparaît (1). S'il n'apparaît pas, mettez le téléviseur en veille en appuyant sur la touche  $\Phi$  de la télécommande. Appuyez plusieurs secondes sur la touche **pr -** du téléviseur jusqu'à l'apparition du menu.

1 Choisissez la langue des menus avec les touches ou .

2 Validez avec . Une liste des pays apparaît.

3 Choisissez le pays avec les touches ou .

Il s'agit du pays où vous vous trouvez, ou celui dont vous souhaitez recevoir les chaînes si vous êtes frontalier.

4 Validez avec . Un message de bienvenue apparaît.

5 Lancez l'installation automatique en appuyant sur .

Le menu qui apparaît vous renseigne sur la progression de l'installation. **Attendez le message de fin d'installation avant de quitter le menu**, sinon toutes les chaînes ne seront pas mémorisées. Selon le nombre de chaînes que vous pouvez recevoir, l'installation automatique peut durer jusqu'à 10 minutes.

6 En fonction du pays que vous avez choisi à l'étape 3, le téléviseur rangera les chaînes dans un ordre prédéfini. Si vous souhaitez modifier ce classement, nommer ou renommer vos chaînes, supprimer les chaînes mémorisées 2 fois, appuyez sur et suivez les indications du **Classement des chaînes**.

7 Si vous ne souhaitez pas réorganiser vos chaînes, quittez le menu avec la touche **exit** et reportez-vous à l'utilisation quotidienne en page 6.

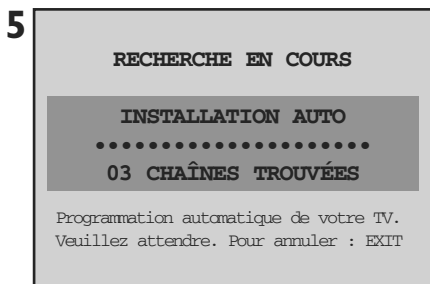

## Plus d'infos ...



**Langues et pays:** la liste des langues et des pays est fonction des modèles.



**Décodeur:** si vous raccordez un décodeur sur la prise AV 1, vous devrez, après la première installation, afficher le menu d'installation manuelle et valider l'option **Décodeur**. Reportez-vous à la page 4.

**Chaînes manquantes:** la recherche des chaînes s'effectue en fonction du pays sélectionné, reportez-vous au chapitre Installation manuelle pour installer des chaînes qui n'auraient pas été trouvées. Dans le cas de réseaux câblés si certaines chaînes n'ont pas été trouvées, sélectionnez **Autre** à la place d'un pays et relancez une **mise à jour automatique**.

**Installations ultérieures:** affichez le sommaire installation et choisissez selon le cas **Mise à jour auto** ou **installation auto**. Suivez ensuite les indications en bas de l'écran.

• La **Mise à jour auto**, vous permet d'installer des chaînes récemment mises en service ou de compléter votre installation si certaines chaînes sont absentes ou mal installées.

• L'**Installation auto**, est utile pour des installations ultérieures à la première installation (suite à un déménagement). Elle efface toutes les chaînes mémorisées antérieurement. Pour l'installation d'une nouvelle chaîne, il est préférable d'utiliser la **Mise à jour auto**, ou l'**Installation manuelle**.

**Classement des chaînes:** lors de la Première installation, votre téléviseur a recherché les chaînes en leur donnant un numéro et un nom en fonction du pays choisi. Le menu **CLASSEMENT DES CHAÎNES** vous permet de modifier ces réglages. Vous pourrez nommer les chaînes dont le nom n'aurait pas été trouvé, changer l'ordre des chaînes et effacer les chaînes en double ou de mauvaise qualité. Suivez les messages en bas de l'écran. Identifiez les chaînes en vous aidant d'un magazine des programmes TV.

• **Classer vos chaînes:** sélectionnez la ligne **Chaîne**. Cherchez la chaîne à laquelle vous souhaitez attribuer le numéro 1 avec les touches **pr +**, **pr -** ou en vous aidant des logos des chaînes. Le numéro déjà attribué apparaît à la ligne **Chaîne**. Sélectionnez la ligne **Permuter avec**, tapez **01** et appuyez sur **ok**. La chaîne passe en première position : les deux chaînes sont permutées. Procédez de même pour les autres chaînes.

• **Effacer une chaîne:** sélectionnez la ligne **Chaîne** et passez vos chaînes en revue avec **pr +** et **pr -** ou . Lorsque vous arrivez sur une chaîne à effacer sélectionnez **Effacer chaîne** et appuyez sur **ok**. Appuyez à nouveau sur **ok** pour confirmer.

• **Changer le nom:** sélectionnez la ligne **Changer de nom**, et choisissez le caractère à modifier avec les touches . Faites défiler l'alphabet avec les touches **1** et **2**. Le nom sera pris en compte lorsque vous changerez de ligne ou quitterez le menu avec **exit**.





# ✓ Télécommande(s)

La plupart des fonctions de votre téléviseur sont accessibles par des menus qui s'affichent à l'écran. Cette page vous en présente, sur la partie gauche, les principes d'utilisation. Votre téléviseur dispose de deux menus **SOMMAIRE**: un pour l'installation et l'autre pour l'utilisation quotidienne.

## Navigation

**MENU** Affichez le **SOMMAIRE** en appuyant une fois sur la touche **menu** de la télécommande. A partir du sommaire, vous pourrez accéder à d'autres menus (Son, Image, Heures, etc...) pour le réglage ou l'utilisation courante de votre téléviseur.

**MENU** Choisissez un menu.

**OK** Validez votre choix.

**MENU** Choisissez une fonction.

**OK** Augmentez ou diminuez une valeur numérique ou une barre de réglage. Activez ou désactivez une fonction en cochant une case

**EXIT** Retournez au menu précédent en sélectionnant **Retour** ou quittez les menus avec la touche **exit**.

**MENU** Vous pouvez accéder à ce menu en sélectionnant la ligne **Installation** du menu **SOMMAIRE** et en validant avec **ok**.

**SOMMAIRE**

- Sortie
- Program Info
- Son
- Image
- Heures**
- Préférences
- > Installation

**HEURES**

Retour

Arrêt automatique	< >	00:00
Heure courante		11:28
Réveil	<input checked="" type="checkbox"/>	
Heure de réveil		07:07
Numéro de chaîne		08 EURO
Quotidien	<input checked="" type="checkbox"/>	

**SOMMAIRE INSTALLATION**

- > **Sortie**
- Installation manuelle
- Mise à jour automatique.
- Installation auto.
- Classement des chaînes
- Réglages personnels

# ✓ les autres touches de commande de votre téléviseur

Mise en veille du téléviseur.

Selon le modèle de télécommande, sélection de l'appareil à commander :

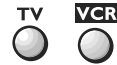

Afin de pouvoir commander votre téléviseur, appuyez d'abord sur la touche TV.

ou bien

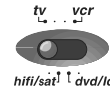

Mettez le sélecteur sur la position **tv** pour commander votre téléviseur.



Eclairage de la télécommande.



Pour figer l'image lorsqu'il n'y a pas de menu à l'écran.

### Chaînes



Passer d'une chaîne à l'autre.

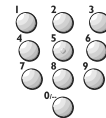

Choisir une chaîne en tapant son numéro. Pour les chaînes à 2 chiffres, tapez d'abord sur la touche 0 (ex. 12, tapez 012).

### Programmes audiovisuels



Choisir un appareil connecté sur une prise péritélévision (scart) ou sur les prises cinch: AV1, AV2, AV3.

### Les touches de couleur

**Rouge** Appeler le menu pré-réglages son et image.

**Vert** Afficher la liste des chaînes.

**Jaune** Afficher le nom de la chaîne, l'heure, le type de son et le zoom.

Sur les chaînes qui diffusent un guide des programmes, informations relatives au programme en cours.

**Bleu** Appeler le guide des programmes.

**Violet** Appeler le télétexte.

Les touches de couleur servent aussi au fonctionnement du télétexte.

### Le son



Régler le volume sonore. Cette fonction est active quelle que soit la position du sélecteur de fonctions à l'exception de la position hifi/sat.



Interrompre ou rétablir le son.

### Important









Si les piles de votre télécommande sont usées, vous pouvez quand même changer de chaîne et régler le volume à l'aide des touches **PR+** / **PR-** et / situées à l'avant ou sur le côté de votre téléviseur.

# ✓ Télécommande(s)

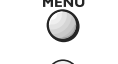



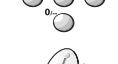
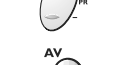

Plusieurs types de télécommandes peuvent équiper ces téléviseurs. Certaines de ces télécommandes peuvent commander d'autres appareils tels que des magnétoscopes, des chaînes Hi-Fi, des DVD ou des Récepteurs satellite. Vous trouverez sur cette page les explications relatives au fonctionnement de ces télécommandes.

## Commander un magnéscope



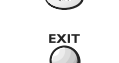
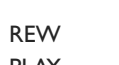

Selon le modèle de télécommande :

-  Appuyez d'abord sur **VCR**.
- ou bien
-  Mettez le sélecteur sur la position **vcr**.
-  Mise en veille / Mise en marche.
-  Accès au menu de réglage du magnéscope.
-  Déplacement vertical dans les menus.
-  Déplacement horizontal dans les menus.
-  Confirmation d'une action.
-  Sortie des menus.
-  Accès direct aux chaînes ou entrée des valeurs numériques.
-  "Zapper" d'une chaîne à l'autre.
-  Sélection de l'entrée AV.
- REW** Retour rapide.
- PLAY** Lecture.
- FFWD** Avance rapide.
- REC** Enregistrement.
- STOP** Arrêt.
- PAUSE** Arrêt sur image.
- SP/LP** Enregistrer en durée normale ou en double durée.
- MARK** Enregistrer un index.
- 0000** Effacer un index et mise à 0000 du compteur.



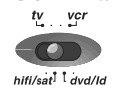
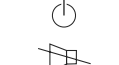
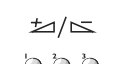



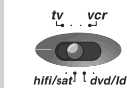

## Commander un DVD

-  Mettez le sélecteur sur la position **dvd/ld**.
-  Mise en veille / Mise en marche.
-  Accès au menu de réglage du DVD.
-  Déplacement vertical dans les menus.
-  Déplacement horizontal dans les menus.
-  Entrée des valeurs numériques ou choix dans les menus.
-  Confirmation d'une action.
-  Sortie des menus.
- REW** Retour rapide.
- PLAY** Lecture.
- FFWD** Avance rapide.
- STOP** Arrêt.
- PAUSE** Arrêt sur image.

## Commander une chaîne Hi-Fi

-  Mettez le sélecteur sur la position **hi-fi/sat**.
-  Mise en veille / Mise en marche.
-  Interrompre ou rétablir le son.
-  Régler le volume sonore.
-  Choisir une station radio en tapant son numéro.
-  Zapper d'une station radio à l'autre.

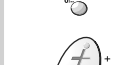
## Commander un Récepteur Satellite

-  Mettez le sélecteur sur la position **hifi/sat**.
-  Mise en veille / Mise en marche.
-  Accès au menu.
-  Déplacement vertical dans les menus.
-  Déplacement horizontal dans les menus.
-  Confirmation d'une action.
-  Sortie des menus.
-  Accès direct aux chaînes ou entrée des valeurs numériques.
-  Passer d'une chaîne à l'autre.

### Programmer la télécommande

- Selon le modèle de télécommande, appuyez sur la touche **vcr** ou placez le sélecteur sur la position de l'appareil à commander.
- Maintenez la touche **menu** appuyée et tapez un des codes à 3 chiffres correspondant à la marque de votre appareil (la liste des codes est imprimée à la fin du document).
- Relâchez la touche **menu**.
- Essayez de mettre en veille votre appareil avec la touche  de la télécommande. S'il ne s'éteint pas, essayez un autre code.

Selon l'année de commercialisation des magnétoscopes et selon les appareils, certaines fonctions peuvent être indisponibles.

Certains codes peuvent couvrir plus de fonctions que d'autres. Testez les fonctions que vous pouvez commander et éventuellement essayez les autres codes.

Notez ici le ou les codes qui conviennent le mieux.

VCR	<input type="text"/>	<input type="text"/>	<input type="text"/>
DVD/LD	<input type="text"/>	<input type="text"/>	<input type="text"/>
HIFI/SAT	<input type="text"/>	<input type="text"/>	<input type="text"/>

Lorsque vous changerez les piles de la télécommande, pensez à la programmer de nouveau.

# Utilisation quotidienne

Les explications de cette page vous permettront de régler l'image de votre téléviseur, de programmer votre appareil en mode réveil ou en mode arrêt automatique. La liste des chaînes visualisera par pages de 10 chaînes, les chaînes mémorisées dans votre téléviseur en vous permettant d'y accéder directement.

Affichez le **SOMMAIRE** avec la touche **menu** et sélectionnez le menu **Son, Image** ou **Heures**. Validez avec **ok**.

IMAGE	
Retour	
Pré-réglages	Film
Lumière	--- ---
Couleur	--- ---
Contraste	--- ---
Contour	--- ---
Super contraste	Faible
Tonalité	Neutre
Réduction de bruit	<input checked="" type="checkbox"/>

HEURES	
Retour	
Arrêt automatique	< > 00:00
Heure courante	11:28
Réveil	<input checked="" type="checkbox"/>
Heure de réveil	07:07
Numéro de chaîne	08 EURO
Quotidien	<input checked="" type="checkbox"/>

- **Pré-réglages** permet d'optimiser la qualité de l'image en fonction du type d'émission regardée (Film, Studio, Sport, Standard, Personnel).  
Sur certains modèles, seules les options **Standard** et **Personnel** sont disponibles.
- **Lumière, Couleur, Contraste, et Contour** règle l'image selon votre goût. Ces réglages seront activés chaque fois que vous choisirez Personnel (voir ci-dessus).
- **Super contraste** règle l'image selon la luminosité ambiante (Fort, Medium ou Faible).
- **Tonalité** règle la balance de couleur (chaude, neutre ou froide).

**Réduction de bruit:** améliore la qualité de l'image lors de réceptions difficiles.

- **Arrêt automatique** règle une durée avant la mise en veille automatique du téléviseur de (0 à 4h00 par pas de 5 mn). Réglez à - - : - - pour annuler l'arrêt.
- **Heure courante** permet de régler l'heure si elle n'est pas correcte.
- **Réveil** permet de régler l'heure à laquelle vous souhaitez être réveillé par le téléviseur. Cochez la case pour afficher les options du menu. Tapez l'heure de réveil. Choisissez la chaîne qui vous réveillera. Cochez la case **Quotidien** pour un réveil journalier. Quittez le menu avec **exit**. Mettez le téléviseur en veille avec la touche **⏻** de la télécommande. Le voyant rouge du téléviseur clignote. Le téléviseur se mettra automatiquement en marche à l'heure programmée et s'arrêtera une heure après si vous n'utilisez pas la télécommande.

**Verrouillage du téléviseur:** Il est possible d'interdire la mise en marche du téléviseur avec les touches de son clavier. La télécommande est indispensable à son utilisation. Vous pouvez verrouiller le téléviseur de 3 façons :

- en appuyant plus de 3 secondes sur la touche veille **⏻** de la télécommande
- en programmant un arrêt automatique (voir ci-dessus)
- en le mettant en veille après la programmation d'une heure de réveil.

 **Le verrouillage du téléviseur est signalé par le clignotement du voyant rouge** de mise en marche. Le téléviseur ne peut être mis en marche que par la télécommande. Appuyez sur n'importe quelle touche numérique de la télécommande pour le déverrouiller.

## Plus d'infos ...

**Marche et arrêt du téléviseur:** la mise en marche ou l'arrêt du téléviseur s'effectue en appuyant sur la touche **⏻** en façade ou sur le côté du téléviseur. La mise en marche du téléviseur est indiquée par un **voyant vert** en façade du téléviseur.

**Mise en veille et sortie de veille:** la mise en veille s'effectue avec la touche **⏻** de la télécommande. Cette touche permet d'arrêter votre téléviseur à partir de la télécommande. La **mise en veille** est indiquée par un **voyant rouge** en façade du téléviseur qui reste sous tension, avec une faible consommation.

Pour rallumer le téléviseur, appuyez sur une des touches numériques de la télécommande ou sur la touche **ok**.

Lorsque vous commandez le téléviseur avec la télécommande le voyant en façade **clignote en orange**. Cela vous permet de vérifier le fonctionnement de la télécommande et l'état des piles.

**pr + et pr - :** pour choisir une chaîne avec la télécommande ou avec le téléviseur.  
(Pr 01, Pr 02, ... Pr99, AV1, ...)

**Touches numériques:** pour choisir une chaîne avec les touches 1, 2, 3, etc, ...  
Pour les chaînes à deux chiffres, tapez d'abord sur la touche 0 (ex. 12, tapez 012).

**Zoom:** sur les modèles 16/9 vous pourrez agrandir les images diffusées en format 4/3 ou letterbox (bandes noires en haut et en bas de l'écran) afin d'éliminer les surfaces sans image. Appuyez d'abord sur **exit** si un menu est à l'écran et sélectionnez l'agrandissement souhaité à l'aide des touches **⏪** **⏩** :

<b>ZOOM 0</b>	image 4/3 (bandes noires sur les côtés).
<b>ZOOM 1</b>	pour des images en letterbox centrées sur l'écran (sans les sous-titres).
<b>ZOOM 1 (ST)</b>	pour des images en letterbox décalées pour voir les sous-titres.
<b>CINERAMA</b>	image 4/3 remplissant l'écran.

**Affichage d'informations:** une pression sur la touche **info** affiche à l'écran le numéro et le nom de la chaîne, l'heure, le zoom et le type de son. Si la chaîne regardée diffuse le Program Info, le nom de l'émission et ses heures de début et de fin apparaîtront.

**Préférences Son et Image:** affichez le menu avec la **touche rouge**, sélectionnez la ligne souhaitée et réglez à votre convenance. Sur certains modèles, une pression sur la **touche rouge** rappelle les réglages standard.

**Arrêt sur image:** appuyez brièvement sur la touche **ok**, lorsqu'il n'y a pas de menu à l'écran, pour figer l'image.

**Liste des chaînes:** appuyez sur la touche **list** de la télécommande pour afficher la **LISTE**. Elle est composée au maximum de 10 pages et indique le nom et le numéro de chaque chaîne. Une 11<sup>ème</sup> page est dédiée aux appareils connectés sur les prises AV.



Pour regarder une des chaînes de la page affichée, tapez sur la télécommande le dernier chiffre du numéro de la chaîne (ex. 5 pour 25). La liste s'efface de l'écran et les images de la chaîne apparaissent. Quittez le menu avec **exit**.



# ✓ Le Télétexte



Utilisé dans de nombreux pays sous des appellations diverses (TOP Text, Fastext, FLOF text, Videotext), le Télétexte est un service gratuit offert par les chaînes de télévision. Ce service constitue une véritable banque d'informations (météo, résultats sportifs, actualité, jeux...) disponible à tout moment. L'accès aux différentes rubriques indiquées à l'écran par des pavés de couleurs se fait par simple pression sur les touches de même couleur de la télécommande.





Appuyez sur la touche **text** pour afficher la page Sommaire du télétexte (page 100). S'il n'y a pas de télétexte sur la chaîne que vous regardez, un message vous l'indique.



**Sommaire:** pour appeler la page sommaire, sélectionnez 100 avec les touches  ou  et validez avec **ok**.



**Affichez une page** en tapant les 3 chiffres de son numéro de page (ex : 170). Après un moment la page apparaît. Consultez les pages suivantes ou précédentes avec les touches  ou  ou **pr-/pr+**.

**Pages tournantes:** certaines informations occupent plusieurs pages. Elles défilent à l'écran au fur et à mesure de leur réception. Pour arrêter le défilement, sélectionnez **STOP** avec les touches  ou  et validez avec **ok**. Relancez le défilement avec **ok**.

**Réponses cachées:** pour révéler ou cacher une réponse (jeux), sélectionnez ??? avec les touches  ou  et validez avec **ok**.

**Zoom:** sélectionnez **ZOOM** avec les touches  ou  et appuyez sur **ok** une fois, pour agrandir le haut de l'écran, deux fois pour agrandir le bas de l'écran, trois fois pour revenir à l'affichage normal.

**Affichage:** pour superposer la page télétexte aux images de la chaîne, sélectionnez **MIX** à l'aide des touches  ou  et validez avec **ok**. Une nouvelle pression sur **ok** ramène à l'affichage normal.

**Sous-page:** pour accéder directement à une sous-page, sélectionnez "----" avec les touches  ou . Tapez les 4 chiffres du numéro de sous-page (ex : 0003).

**Selon les chaînes, l'affichage de la page sous-code peut prendre plusieurs minutes.**

**Accès direct:** les touches jaune et bleue permettent d'accéder directement aux pages dont les numéros sont affichés en jaune et bleu en bas de l'écran.

**Fastext:** le télétexte Fastext transmet 4 rubriques en couleurs qui apparaissent en bas de l'écran. Choisissez la rubrique avec les touches de couleur de la télécommande.

**TOP text:** le télétexte TOP text transmet les pages en les regroupant en rubriques contenant des articles. Sélectionnez la première page d'une rubrique en appuyant sur la touche bleue ou la première page d'un article en appuyant sur la touche jaune.



## Plus d'infos ...



**Sous-page:** certaines chaînes transmettent des pages d'alarme, qui peuvent être affichées à l'heure souhaitée.

Exemple: pour 15h30 tapez 1530 comme numéro de sous-page puis appuyez sur **exit**. Il est bien sûr nécessaire de laisser le téléviseur en marche sur la chaîne qui transmet la page Alarm.

**Fonctions supplémentaires:** certaines chaînes fournissent par télétexte un sous-titrage de certaines de leurs émissions ainsi que des flashes d'information réactualisés. Le numéro des pages correspondantes est indiqué dans le sommaire du télétexte.

Une fois la page trouvée, le sous-titrage ou le flash d'information sera incrusté dans l'image TV. Le bandeau de navigation disparaît au bout de quelques secondes. Pour le faire réapparaître, appuyez sur la touche **text**.

**Mode page:** ce mode de fonctionnement permet d'accéder rapidement aux pages dont les numéros sont affichés. Si la page affichée renvoie à d'autres numéros de page, appuyez sur la touche **text** pour passer en mode pages. Sélectionnez le numéro de page souhaité à l'aide des touches  ou .

Affichez la page avec la touche **ok**. Vous pouvez afficher la page suivante ou précédente à l'aide des touches  ou  ou **pr-/pr+**. Sortez du mode page avec la touche **text**.

Quittez le télétexte avec la touche **exit**.

# ✓ Program info (guide des programmes)

Le guide des programmes est préparé par votre téléviseur à partir des informations du Têlétexte transmis sur certaines chaînes. Vous ne pourrez accéder au guide des programmes qu'avec les chaînes mémorisées par votre téléviseur. Selon les services proposés par les chaînes dans le têlétexte il est possible que le guide des programmes ne soit pas disponible. Le guide des programmes vous permet de prendre connaissance des programmes, d'établir une liste des émissions que vous souhaitez regarder ou enregistrer. Vous pourrez aussi programmer un magnétoscope NexTVView link pour l'enregistrement d'une émission ou mettre en marche automatiquement votre téléviseur au début de l'émission de votre choix.

01 TF1	<b>PROGRAM INFO</b>	20:02 Jeu 15
Emissions du Jeu. 15		
20:00 JOURNAL ET METEO		
▶	20:55 LE FILM DU SOIR	
	23:05 GRAND DEBAT SUR LE FILM DU...	
	23:30 METEO NUIT	
00:05 CHAMPIONAT DE BILLARD A 15		
	02:25 LA BOURSE DE NEW-YORK	
	Memoriser	

	<b>REVUE</b>	06:02 Jeu 15
Retour		
TV	METEO 08:00>08:15	05 TF1 Mon15
TV	MUNDIAL: FIRST ROUND 09:15>10:30	02 FR 2 Tue 16
HEUTE	10:15>10:30	01 ARD Tue 16
TV	FOOTBALL 11:35>11:40	04 CAN+ Tue 16
MEMOIRE PLÉINE		
■	Effacer	

<b>INSTALLATION DE PROGRAM INFO</b>	
01 TF1	
Retour	
N° de page du guide TV	◀▶ 421

Le guide des programmes n'est pas disponible sur toutes les chaînes. Dans ce cas un message vous l'indique. Appuyez sur la touche bleue pour afficher le **guide des programmes** la première page apparaît. La première émission de cette page est celle en cours.

Pour afficher la page suivante ou précédente utilisez les touches ◀ ou ▶. Des options (mémoriser, réveil, ...) vous sont proposées à la dernière ligne du menu. Sélectionnez-les avec les touches ◀ ou ▶.

**Mémoriser** : pour être prévenu du début d'une émission lorsque vous en regardez une autre sélectionnez l'option **Mémoriser** avec les touches ◀ ou ▶. Choisissez le programme à mémoriser avec les touches ⬆ ou ⬇. Validez avec la touche **ok**. L'écran **REVUE** apparaît. Vérifiez vos réglages.

**Réveil** : pour programmer la mise en marche du téléviseur au début de l'émission de votre choix sélectionnez **Réveil**. Choisissez l'émission avec les touches ⬆ ou ⬇. Validez avec la touche **ok**. L'écran **REVUE** apparaît. Vérifiez votre programmation. Mettez le téléviseur en veille avec la touche ⏻ de la télécommande.

Le message «**MÉMOIRE PLEINE**» signifie que les 4 mémoires de programmation du guide des programmes sont utilisées. Reportez-vous au paragraphe ci-contre pour libérer une mémoire (Plus d'infos, Effacer).

**Enregistrement** : pour enregistrer une émission en laissant votre téléviseur programmer un magnétoscope **NexTVView-Link** raccordé par la prise péritélévision. L'heure et la date doivent être réglées sur le téléviseur et le magnétoscope. Sélectionnez l'option **Enregistrer**. Choisissez l'émission avec les touches ⬆ ou ⬇. Validez avec la touche **ok**.

Le magnétoscope **NexTVView-Link** doit être allumé pour que la programmation puisse avoir lieu.

⚠ Vous ne pourrez annuler l'enregistrement qu'avec le magnétoscope. Des messages vous informent du déroulement de la programmation. Veuillez suivre les instructions de ces messages. Si vous appuyez sur **exit** pendant l'affichage d'un message d'erreur le magnétoscope ne sera pas programmé.

**Préréglages** : si le diffuseur modifie les pages de son têlétexte, votre téléviseur n'est plus en mesure d'afficher le guide des programmes et le message "**Aucune page de Program Info n'a été trouvée sur cette chaîne**" vous l'indique. Effacez le message avec **exit** puis appelez le têlétexte et relevez le numéro de la page des programmes du jour. Quittez le têlétexte avec **exit**, rappelez le guide des programmes et dès que le message "**Aucune page de Program Info n'a été trouvée sur cette chaîne**" s'affiche, appuyez sur **ok** pour accéder au menu **INSTALLATION DE PROGRAM INFO**. Sélectionner la ligne **N° de page du guide TV** et à l'aide des touches numériques de votre télécommande, tapez le numéro de la page des programmes que vous avez préalablement cherché dans le têlétexte. Confirmez avec **ok** et quittez le menu avec **exit**. Votre téléviseur doit alors afficher le guide des programmes.

## Plus d'infos ...

**NexTVView Link** : Lorsque la liste des programmes télévisés prévus dans les jours à venir est affichée sur l'écran du téléviseur, vous pouvez programmer facilement votre magnétoscope **NexTVView Link** pour l'enregistrement de l'émission de votre choix. Il vous suffit de la sélectionner sur l'écran de votre téléviseur qui se chargera de télécharger les informations de programmation dans le magnétoscope **NexTVView Link** raccordé à la prise AV 1.

**REVUE** : Ce menu établit une liste des programmes retenus pour un réveil ou pour un avertissement de début de programme. Le menu s'affiche automatiquement dès que vous avez validé le choix d'un programme dans le menu **PROGRAM INFO**. Vous pouvez aussi l'afficher en sélectionnant **Revue** à la ligne **options** du menu **PROGRAM INFO** et en validant avec **ok**.

Le menu **REVUE**, vous donne accès aux fonctions suivantes :  
**Effacer** : permet d'effacer un des programmes de la liste. Pour cela, sélectionnez la dernière ligne du menu avec les touches ⬆ ou ⬇ et affichez **Effacer** avec les touches ◀ ou ▶. Placez ensuite le curseur à l'aide des touches ⬆ ou ⬇ sur le programme à effacer puis validez avec **ok**.

**Mémoriser** : permet d'activer (ou de désactiver) l'affichage d'un message lors du début d'un programme de la liste. Pour cela, sélectionnez la dernière ligne du menu avec les touches ⬆ ou ⬇ et affichez **Mémoriser** avec les touches ◀ ou ▶. Placez ensuite le curseur à l'aide des touches ⬆ ou ⬇ sur le programme pour lequel vous souhaitez être averti puis validez avec **ok**. Un **TV** s'affiche devant le programme. Vous pouvez alors regarder une autre chaîne, vous serez averti par un message lorsque le programme sélectionné commencera. Appuyez sur la touche **exit** pour effacer le message à l'écran.

La ligne **Retour** permet de revenir à la page **PROGRAM INFO**.

# ✓ Le son Stéréo/Nicam/Dolby Virtual

Les explications de cette page vous permettront de régler le son de votre téléviseur en fonction des émissions reçues.

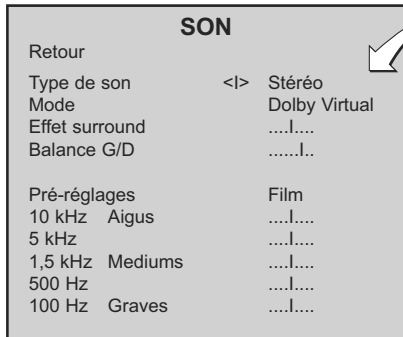

Version avec égaliseur graphique.

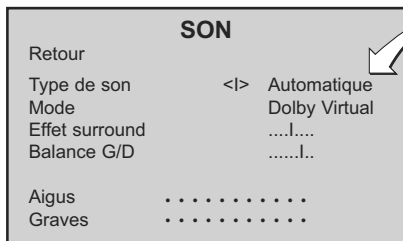

Version sans égaliseur graphique.

Affichez le **SOMMAIRE**. Sélectionnez la ligne **Son**. Validez avec **ok**.  
Le menu **SON** apparaît. Celui-ci diffère selon les modèles.

✓ **Type de son** : les choix auxquels vous aurez accès dépendent de l'émission. Sélectionnez la ligne puis choisissez le type de son souhaité.

✓ **Mode** : les choix auxquels vous aurez accès dépendent du modèle de téléviseur et du type de son. Sélectionnez la ligne puis choisissez le type de son souhaité.

Les modes **Magique** et **Dolby Virtual** ne sont disponibles qu'en stéréo sur les téléviseurs équipés du Virtual Dolby Surround.

Le mode **Stéréo large** n'est disponible que sur les téléviseurs Nicam non équipés du Virtual Dolby Surround.

**Effet surround** : cette ligne n'apparaît que si **Dolby Virtual** a été sélectionné à la ligne **Mode**. Sélectionnez la ligne et réglez l'effet surround.

**Balance G/D** : sélectionnez la ligne, puis équilibrez le son entre les haut-parleurs Gauche et Droit.

✓ **Pré-réglages** : choisissez le pré-réglage qui convient le mieux au son de la chaîne que vous regardez. Sélectionnez la ligne et choisissez votre réglage. **Personnel** correspond aux réglages de l'égaliseur graphique.

**Egaliseur graphique** : ajustez la tonalité du son avec les 5 fréquences. Dès que vous réglez l'égaliseur, option **Pré-réglages** passe automatiquement sur **Personnel**. Vos réglages sont mémorisés comme étant les nouveaux réglages personnels.

✓ **Aigus, Graves** : (version sans égaliseur graphique).

Quittez les menus avec **exit**.

## Plus d'infos ...

### Type de son

EMISSION	CHOIX
Mono	automatique - mono
Stéréo	mono - stéréo
Dual	son 1 - son 2
NICAM - 3	son 1 - son 2 - son 3
AV	stéréo - son 1 - son 2

### Mode

Normal	son d'origine (mono ou stéréo)
Son élargi	effet stéréo pour son mono
Stéréo large	accentuation de l'effet stéréo
Magique	accentuation de l'effet stéréo avec écho
Dolby Virtual	Virtual Dolby Surround. Basé sur le décodage Dolby Surround Pro Logic, le Virtual Dolby Surround reproduit sur deux haut-parleurs les voies Gauche, Droite, Centre et Virtual Surround.

### Virtual Dolby Surround

Le système Virtual Dolby Surround utilise une technique de virtualisation évoluée pour simuler l'environnement sonore produit par un système Dolby Surround Pro Logic en utilisant 2 haut-parleurs uniquement.



"Dolby" "Pro Logic" et le symbole du double D  sont des marques déposées de Dolby Laboratories Licensing Corporation. Fabriqué sous licence de Dolby Laboratories Licensing Corporation.

### Nicam

Le procédé NICAM consiste à transmettre par voie hertzienne un son numérique stéréo comparable à celui d'un CD audio en complément du son analogique mono habituel. Vous pourrez ainsi recevoir grâce au procédé NICAM un son numérique avec la qualité d'un compact disc laser.

### Pré-réglages

Choisissez le réglage qui correspond le mieux à l'émission regardée : films, parole (pour les débats), musique, plat (courbe de réponse plate), standard (réglages usine), personnel (réglages personnels).

# ✓ Autres raccordements

Le nombre de prises varie selon les modèles de téléviseurs.

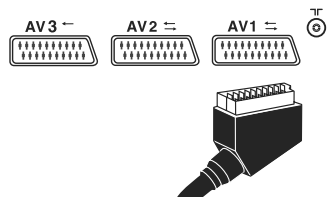

La prise **AV1** (péritélévision entrées-sorties), à l'arrière du téléviseur, permet le raccordement d'un autre appareil (**magnétoscope ou caméscope** de format **VHS, S-VHS, 8 mm, Hi-8, décodeur, récepteur satellite, lecteur DVD, console de jeux vidéo** ou d'appareils fournissant un signal **RVB**).

La prise **AV2** (péritélévision entrées-sorties), à l'arrière du téléviseur, permet le raccordement d'un **magnétoscope** ou **caméscope** de format **VHS** ou **8 mm**, d'une console de **jeux vidéo** ou d'appareils fournissant un signal **RVB**.

La prise **AV3** (péritélévision entrées) à l'arrière du téléviseur, permet le raccordement d'un **magnétoscope** ou **caméscope** de format **VHS, S-VHS, 8 mm, Hi-8**.

Sélectionnez l'appareil raccordé avec la touche **av** de la télécommande. Appuyez une fois pour **AV1**, deux fois pour **AV2** ou trois fois pour **AV3**. Certains appareils raccordés aux prises **AV1** ou **AV2** sélectionnent automatiquement le programme (**AV1** ou **AV2**) lorsqu'ils sont mis en service.

**AV3**

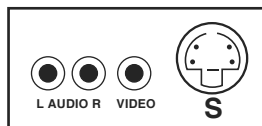



Sur certains modèles ces prises sont situées derrière une trappe en façade ou sur le côté.

Les prises **cinch audio et video** à l'avant ou sur le côté du téléviseur permettent le raccordement d'un **caméscope** VHS ou 8 mm

La prise **S** et les prises **cinch audio** permettent le raccordement d'un caméscope S-VHS ou Hi 8 ou d'un caméscope numérique **DVC**. Sélectionnez l'appareil raccordé avec la touche **av** de la télécommande pour afficher **AV3** à l'écran. Lorsque vous éteignez l'appareil raccordé, le téléviseur restera sur le programme AV3. Pour revenir sur une chaîne, tapez son numéro avec la télécommande.



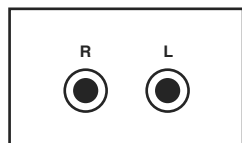

**Casque** : raccordez un casque stéréo à la prise . Coupez le son des haut-parleurs avec la touche . Réglez le son avec  + ou -.



**Raccordement d'un amplificateur** : Les prises **CINCH L** et **R** à l'arrière du téléviseur, permettent le raccordement d'un amplificateur à l'aide d'un cordon cinch-cinch. Activez la fonction **Ampli externe** du menu **Préférences** pour couper les voies gauche et droite du téléviseur. Réglez le volume sonore avec l'amplificateur. Si vous n'utilisez pas d'amplificateur externe, désactivez la fonction **Ampli externe**, à défaut vous n'auriez plus de son.

## Plus d'infos ...

**Copie de cassette** : Branchez le magnétoscope **enregistreur** sur la prise péritélévision AV2. Branchez l'appareil en **lecture** sur la prise péritélévision AV1 s'il s'agit d'un magnétoscope ou sur les prises cinch AV3 s'il s'agit d'un caméscope. Cette fonction n'est pas disponible sur les modèles mono (non équipés d'une prise péritélévision AV2), ni sur certains modèles stéréo (équipés d'une prise AV2 fonctionnant uniquement en Entrée).

LECTURE		ENREGISTREMENT		APPELEZ
Appareil	Prise	Appareil	Prise	PROGRAMME
Magnétoscope 	Péritel AV1	Magnétoscope ou Caméscope	Péritel AV2	AV1
Caméscope 	Cinches ou S-Vidéo AV3	Magnétoscope ou Caméscope	Péritel AV2	AV3

**Branchement d'un magnétoscope** (voir schéma à la fin de la notice, à l'intérieur de la couverture) - Si vous branchez un magnétoscope à la prise antenne vous devrez rechercher et mémoriser le canal du modulateur du magnétoscope. Allumez le magnétoscope, mettez une cassette enregistrée en lecture et faites une recherche des images (reportez-vous au chapitre Compléter l'installation en page 4).

La mise en mémoire doit être effectuée sur les programmes se terminant par 9 (9, 19, 29, etc...). Pour chaque utilisation du magnétoscope, appelez le programme attribué à celui-ci.







**Codes - Kodes - Codici - Códigos - Codes - Κώδικό -  
Koder - Kody - Kódi - Kodját - Kód - Коды**

**2100/4130**

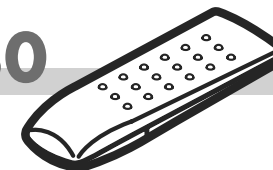

**VCR (2100/4130)**

AIWA	167,168
AKAI	103,104,105,106,107
BLAUPUNKT	108,109,162
BRANDT	101,112,156,102
DAEWOO	140,141,142,143,144,145,146,147
FERGUSON	101,102,160,112,153,155,156,157
FISHER	135,136,137
FUNAI	130
GOLDSTAR	123,134
GRUNDIG	161,169,170
HITACHI	110,112,122,123
JVC	106,110,111,112,113
MITSUBISHI	148,149
NEC	139
NOKIA	103,110,135,138
NORDMENDE	101,102,112,154,156,157,158
ORION	124,125,126,127,128,129
PANASONIC	108,109,162
PHILIPS	161,162,163,164,165,166
RADIOLA	161,162,163,164,165,166
SABA	101,102,112,153,155,156,157,158
SAMSUNG	133
SANYO	119,120,121
SCHNEIDER	161,162,163,164,165,166
SHARP	131,132
SONY	115,116,117,118
TELEAVIA	101,112,156,155,102
TELEFUNKEN	101,102,112,156,155,159
THOMSON	101,102,112,154,156,157,158
TOSHIBA	110,111,114

**DVD (4130)**

DENON	DVD3000	208
PANASONIC	A-300EN A 100 A 350	204
PHILIPS Asia	DVD840	202
PHILIPS Europe		203
PIONEER	DVL-909 DV-505	206
RCA (TCE)	DRD 1001	200
SONY	DVP-S7000 DVP-S3000	207
THOMSON	DTH-1000 DTH-2000	201
TOSHIBA	SD-K310	205
SAMSUNG		209

**LD (4130)**

DENON		221
HITACHI		222
MITSUBISHI		223
PHILIPS		224
PIONNER	CLD-925	229
SONY		225 - 226
THORN		228

**Chaine Hi-Fi - Stereoanlage - Impianto Hi-Fi - Equipo Hi-Fi Aparelho Hi-Fi Το συζεώτγλα - Hi-Fi System - Hi-Fi combinatie - Musikanläggning - Hi-Fi systemet Zestaw Hi-Fi - Hi-Fi souprava - Hi-Fi torony - Hi-Fi vežu - Радикомбайн (4130)**

DENON		502 - 515
HARMAN KARDON	AVR 20	503
		516
JVC		517
KENWOOD	KR-X 1000	505
	KR -V 7080	505
	KR-V 5080	506
		518
MARANTZ	SR 96	507
		519 - 520
ONKYO		501
PIONEER		508
		521 - 522
SONY	STR-DA 80ES	509
	STR-DE315	514
		523
TECHNICS		513
THOMSON	DPL100 HT	511
	DPL300 DPL1000	500
YAMAHA	RX-V 2092	510
	RX-V 992	510
	RX-V 692	510
	RX-V 592	510
	RX-V 492	510
	DSP-A3090 DSP-A1	512

**Codes - Kodes - Codici - Códigos - Codes - Κώδικό -  
Koder - Kody - Kódi - Kodját - Kód - Коды**

4130

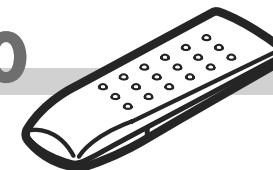

Récepteurs satellite - Satellitenempfänger - Ricevitore via satellite - Receptores satélite - Δορυφορική Λήψη - Satellite receivers - Satellietontvanger - Satellitmottagare - Satellitmodtagere - Odbiorników satelitarnych - Příjem satelitních programů - A műholdvevő-készülék - Satelitovy prijern - спутниковых приемников

AB SAT	449
AKAI	301
ALBA	302 --->309
ALDES	310
AMSTRAD	315 --->321
ARCON	322 --->326
AST	327 --->330
ASTRA	331 --->336
ASTRO	337 - 339
	340
BT SATELLITE	341
BUSH	342
CAMBRIDGE	343
CANAL SATELLITE	442
CHAPARAL	344
CITYCOM	345
CLATRONIC	346
CONNEXION	349 - 350
DRAKE	351
ECHOSTAR	352 --->354
EEC	355
EUROPA	356
FERGUSON	357 --->361
FINLUX	362 --->364
FTE	365 - 366
FUBA	367 --->369

GALAXIS	370
GOLDSTAR	371
GOODMANS	372
GRUNDIG	338 - 374 - 376
HANSEATIC	377
HIRSCHMANN	378 --->382
HITACHI	383
HUTH	384 - 385
ITT/NOKIA	386 - 387
KATHREIN	388 --->391
LASAT	392 --->396
LENCO	397
MATSUI	398
MICRO TECHNOLOGY	399
MORGANS	401
NOKIA	404
ORBITECH	406 - 407
PACE	303 - 408 --->412
PHILIPS	373 - 375
	413 --->423
	450
PROSAT	424
RADIX	348 - 451
REVOX	400
SABA	446 --->448
SAGEM	443

SALORA	425 - 426
SENTRA	444
SKY DIGITAL	452
STRONG	427
TATUNG	429
TECHNISAT	430 --->433
THOMSON	303 - 359 - 398 - 445
THORENS	434
UNIDEN	435 - 436
WISI	437 --->440
ZEHNDER	441

**DIGITAL**

AB SAT	449
CANAL SATELLITE	442
NOKIA	405
ON DIGITAL	454
PACE	454
SAGEM	443
SKY DIGITAL	452
THOMSON	453
TPS	443
VIA DIGITAL	453
XSAT	449